

INFORMAÇÕES ÚTEIS PARA MONTAGEM

COROA & PINHÃO

AGRÍCOLA / FORA DE ESTRADA

MOTO PEÇAS TRANSMISSÕES S/A

Av Hollingsworth 719 - Sorocaba/SP - CEP 18087.105
Tel.: (15) 3412-3222 - Fax vendas: (15) 3412-3280

e-mail: atendimento@motopecas.com.br
www.motopecas.com.br

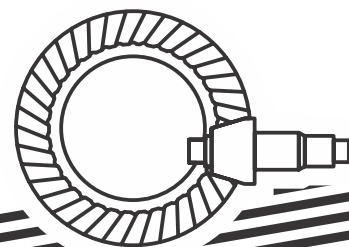

IMPORTANTE

Antes de iniciar a montagem, lavar todos os componentes com líquido desengraxante, principalmente a carcaça, que deve estar isenta de desgaste ou danos, e providenciar a substituição das peças defeituosas.

O conjunto de coroa e pinhão **MOTO PEÇAS** é testado aos pares e formam um casal inseparável.

Verificar se os números do acasalamento do conjunto de coroa e pinhão gravado em cada peça são iguais, caso contrário não fazer a montagem.

1 MONTAGEM DO PINHÃO

Preparar a pista interna do rolamento da ponta do pinhão aquecendo a mesma a 80°C e colocar a trava (quando existir).

Preparar os outros rolamentos do corpo do pinhão, após aquecê-los a 80°C.

NÃO MONTAR O PINHÃO COM ROLAMENTOS DESGASTADOS.

Fazer o ajuste da profundidade básica (do centro da coroa até a face de encosto do rolamento do pinhão), conforme valor da dimensão gravada no pinhão de cada conjunto.

CONFORME TABELA A SEGUIR

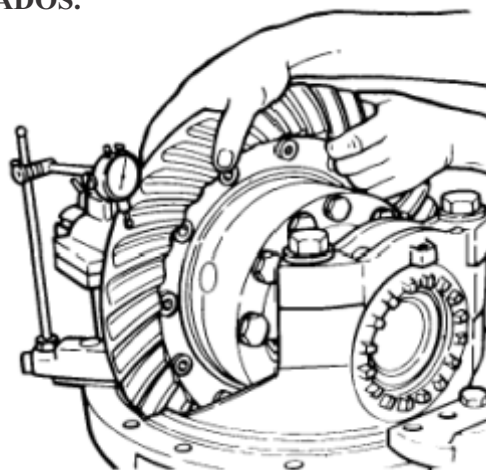

INFORMAÇÕES ÚTEIS PARA MONTAGEM

2 FOLGA ENTRE COROA E PINHÃO

Fixar um relógio na carcaça para regulagem e verificar a folga de trabalho entre os dentes da coroa que deverá ficar conforme abaixo:

CONJUNTO COROA e PINHÃO MASSEY			
MP nº	RELAÇÃO	FOLGA ENTRE DENTES	PRODUNDIDADE BÁSICA "G"
11018	11x38	0,25 a 0,38mm	90,8mm
11022	6x37	0,25 a 0,38mm	90,8mm
11062	11x38	0,25 a 0,38mm	90,8mm
11063	6x37	0,25 a 0,38mm	90,8mm
11123	9x35	0,25 a 0,38mm	90,8mm

CONJUNTO COROA e PINHÃO CBT			
MP nº	RELAÇÃO	FOLGA ENTRE DENTES	PRODUNDIDADE BÁSICA "G"
11016	10x51	0,20 a 0,30mm	127,9mm
11140	10x51(4x4)	0,20 a 0,30mm	127,9mm

CONJUNTO COROA e PINHÃO VALMET			
MP nº	RELAÇÃO	FOLGA ENTRE DENTES	PRODUNDIDADE BÁSICA "G"
11021	6x37	0,20 a 0,30mm	108,0mm
11070	6x37(4x4)	0,20 a 0,30mm	108,0mm
11153	6x35	0,20 a 0,30mm	108,0mm
11158	10x40	0,15 a 0,25mm	77,0mm

CONJUNTO COROA e PINHÃO MICHIGAN			
MP nº	RELAÇÃO	FOLGA ENTRE DENTES	PRODUNDIDADE BÁSICA "G"
11056	6x38	0,25 a 0,33mm	95,3mm
11057	6x38	0,25 a 0,33mm	95,3mm

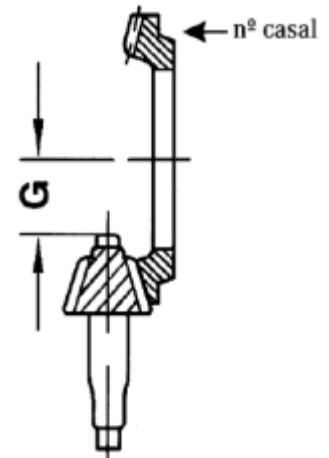

3 ANÁLISE DE CONTATO

A título de inspeção pode ser efetuada a verificação das marcas de contato dos dentes do conjunto cônico. Pintar 5 dentes consecutivos da coroa com tinta amarelo xadrez de secagem lenta. Girar a 180° e marcar outros 5 dentes. Girar o pinhão para frente e para trás, freando ao mesmo tempo a coroa com uma madeira. O contato obtido será conforme figuras abaixo:

MARCAS CORRETAS NA COROA

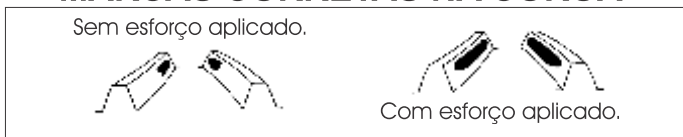

MARCAS INCORRETAS NA COROA

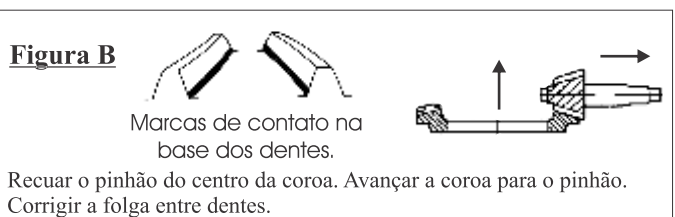
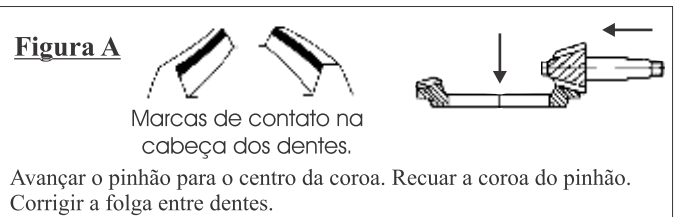

OBS.:

Abastecer o eixo com óleo lubrificante recomendado pelo fabricante do veículo que atendam as especificações. O óleo lubrificante especificado para diferencial deve possuir características de extrema pressão. Classificação **API-GL5**.

4 LIMITES LEGAIS DE PESO

A Legislação Brasileira estabelece Limites Máximos para os valores de peso bruto por eixo de veículos de carga.

A MOTO PEÇAS somente aceitará as devoluções em garantia dos seus produtos quando os veículos estiverem sendo utilizados respeitando-se o Limite de Carga recomendado pelo fabricante do veículo.